

- Om van de hek-delen hordes te maken voor een springparcours, pak je telkens een hek-deel en twee van de vier kleine opzetters. Steek links en rechts telkens een opzetter op het hek-deel, eentje van boven en eentje van onderen. Nu kun je het hek-deel apart neerzetten en als horde gebruiken.

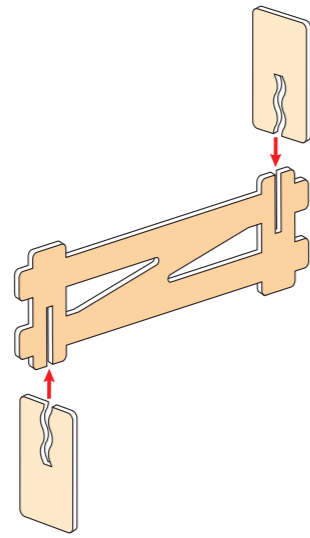

Besturingssymbolen

Op het speelbord en op het kleine besturingspaneel zijn de volgende symbolen te vinden:

Aanmelden		Tip met de tiptoi-stift op het inschakelsymbool, om het spel te activeren.
Ontdekken		Het teken met het oog staat voor ontdekken. Tip hierop om geluiden en korte zinnen te horen en de boerderij en de dieren te ontdekken.
Weten		Het teken met de gloeilamp staat voor weten. Tip hierop om wetenswaardigheden over de boerderij te horen.
Vertellen		Dit symbool staat voor vertellen. Tip op de dieren en personen van de boerderij om verhalen, liedjes en versjes te horen.
Spelen		De dobbelsteen staat voor spelen. Tip op de dobbelsteen en vervolgens op één van de drie sterren om een spel uit te kiezen.
De sterren		Met de sterren bestuur je de spellen en kies je hoe een verhaal verder gaat.
Info		Het info teken kun je aantippen om tips en aanwijzingen te horen.
Overslaan		Het overslaan teken kun je altijd aantippen om het geluid of de zin die op dat moment te horen is over te slaan.
Herhalen		Het herhalen teken kan op elk moment aangetipt worden om het laatst gehoorde geluid of zin nogmaals te horen.

Begin van het spel

Als je het spel hebt geactiveerd door op het inschakel-symbool te tippen, kun je eerst eens kijken hoe het gaat. Tip op voorwerpen of personen op de boerderij,

De boerderij

Je kunt alles op de boerderij aantippen, ook de stal, de voederfiches, de hekken enz. Je kunt alles meerdere keren aantippen – vaak vind je verschillende geluiden of teksten. Onderzoek eerst de boerderij eens. Er is veel te ontdekken.

Als je meer informatie over een voorwerp, mens of dier wilt hebben, tip dan op “weten” en vervolgens op de afbeelding of het dier, waar je wat over wilt weten. Als je naar “vertellen” gaat, vertellen de boer, de boerin en hun twee kinderen hoe het is om op een boerderij te leven.

Bij de dobbelsteen kun je verschillende spellen spelen. Tip op één van de drie sterren, om een spel uit te kiezen.

Rode ster:

Hier zijn verschillende zoekspellen rondom de boerderij. tiptoi kiest willekeurig één van de opdrachten uit en zegt je wat je moet doen. Als je een voorwerp nodig hebt, moet je op de hele boerderij zoeken, ook op de spelondergrond en buiten aan en binnen in de stal. Als je het gezochte voorwerp gevonden hebt, tip je erop.

Als tiptoi je een opdracht geeft, moet je alleen dat aantippen wat de stift je vraagt.

De speelfiguren

Je kunt ook alleen met de dieren, zonder de boerderij, spelen. Daarvoor neem je het kleine witte besturingspaneel. Zo kun je de dieren ook heel goed meenemen en er onderweg mee spelen. Alles wat je daarvoor nodig hebt, is het kleine besturingspaneel, één van de tiptoi speelfiguren en de tiptoi stift. En dan kun je beginnen!



om iets over ze te horen of tip op de oranje stip op de dieren, om diengeluiden, spannende informatie of verhalen te horen.

Als je bv. de distels in de wei moet verwijderen, tip dan de tuinhandschoenen aan om ze aan te trekken. Tip vervolgens op de schoffel, om ze op te ruimen. Als laatste kun je dan de distels aantippen om ze te verwijderen.

Groene ster:

Bij deze ster kun je één van je dieren verzorgen. De stift vraagt je op één van de dieren te tippen. Tip gewoon op de oranje stip op het dier dat je uit wilt kiezen.

Voor ieder dier zijn er verschillende opdrachten. tiptoi kiest een opdracht uit en zegt je precies wat je moet doen. Probeer het gewoon uit.

Blauwe ster:

Als je op de blauwe ster hebt getipt, kun je zo veel boerderijdieren aantippen als je wilt. Als je al je dieren hebt aangetipt, tip dan nog een keer op de blauwe ster om het spel te starten. Nu kun je een vrolijke quiz spelen met alle dieren. tiptoi laat een diengeluid horen of stelt je een quizvraag. Tip dan op het juiste dier.

Je kunt op die manier veel met de boerderij en de dieren beleven. Je kunt spannende verhalen bedenken, die de dieren zouden kunnen beleven. Of doe voer in de voedertrug om de dieren te voeren. Je kunt ook een spannend springconcours organiseren, waarbij alle dieren kunnen meedoen. Er is heel veel te beleven – laat je fantasie de vrije loop.

© 2014 Ravensburger Spieleverlag
Ravensburger BV · Postbus 289 · NL-3800 AG Amersfoort
Ravensburger NV / SA · BITM, Atomiumsquare, P.O. box 357
B-1020 Brussel / Bruxelles
www.ravensburger.com
www.tiptoi.nl
www.tiptoi.be

4-7
jaar

DIERENSET BOERDERIJ

Interactieve speelset voor de boerderijdieren
voor één speler van 4 - 7 jaar

Concept: Zeitland media & games GmbH: Benjamin Schreuder, Max Jung
Illustratie: Lana Loutsa
Design: ideo, Serviceplan, kinetic, DE Ravensburger, Vera Bolze (spelregels)
Foto's: Becker Studios
Geluidsproductie: www.novosonic.com, www.puuraudio.nl
Redactie: Andrea Soprek
Ravensburger® spel nr. 00 735 6



Ontdek het leven op de boerderij!

Op de boerderij van familie Vrolijk gebeurt altijd wat: de dieren moeten worden verzorgd, de stal uitgemest, de machines gerepareerd en de oogst binnengehaald. Je hulp is hard nodig. Voeder de dieren, zorg voor de stal of zaag een dode tak af. Vaak gaan er ook dingen verloren om het grote erf, die dan weer gezocht moeten worden. De kinderen Michael en Lucy vertellen je graag, hoe het leven op de boerderij voor hen is.

Beste ouders en opvoeders,
De interactieve “Dierenset boerderij” functioneert alleen met de originele Ravensburger tiptoi-stift. De stift leidt de spelers door het spel. Met de stift lossen de kinderen lastige opdrachten op of luisteren naar boeiende informatie.

Voordat het spel kan beginnen, moet het bij dit spel behorende audiobestand op de stift geladen worden. Een uitvoerige handleiding voor het downloaden van een audiobestand en overzetten op de stift, vindt u bij de stift. Daarom hierbij alleen een korte samenvatting:

Om een audiobestand op de stift over te zetten, heeft u het programma “tiptoi® Manager” nodig. Daartoe sluit u de stift met het aansluitsnoer op uw computer aan. U ziet “tiptoi” hier onder computer (deze computer) of direct op het bureaublad (in geval van Mac OS X). Daar vindt u de installatiebestanden voor de “tiptoi® Manager” (voor Windows-PC resp. Mac).

Als dat nog niet gebeurd is, installeert u de “tiptoi® Manager” op uw computer. Start vervolgens de “tiptoi® Manager”. Klik in het menu op “producten” om het audiobestand voor dit spel te downloaden en op uw tiptoi-stift over te zetten.

Het interactieve leersysteem

tiptoi®
brengt leren tot leven

232569



Ravensburger

Ravensburger

Inhoud

- 1 1 Andalusier veulen
- 2 1 varken
- 3 1 Roodbonte koe
- 4 1 speelbord, bestaand uit 2 delen
- 5 1 voedertrug, bestaand uit 3 delen
- 6 1 stal, bestaand uit 3 delen
- 7 1 stal voor kleine dieren
- 8 6 hek-delen
- 9 4 opzetters voor hekken
- 10 3 mest-kaartjes
- 11 4 strobalen
- 12 12 voederfiches
- 13 1 besturingspaneel



Opbouw en spelvoorbereiding

- Haal alle delen uit het karton en leg ze voor je neer.
- Zet de beide delen van het speelbord in elkaar.
- Pak de stalwand en druk het karton uit de voorgestane gaten. Buig de beide zijanten naar binnen, zo dat de zijmuren van de stal verticaal naar elkaar toe staan. Nu pak je de tussenbodem en steek de drie neuzen die aan de zijanten zitten in de daarvoor bestemde gaten in de stalmuren. Dan hoef je alleen nog maar het dak op de stal te zetten. Buig het dak in het midden om en steek de vier neuzen aan de bovenkant van de stal in de daarvoor bestemde gaten in het dak. Let er daarbij op, dat de kant van het dak met de grote uitsparing naar de open stalzijde wijst. De grote ronde neus boven de staldeur moet in de daarvoor bestemde uitsparing in het dak.
- Steek vervolgens de neuzen onderin de stal in de daarvoor bestemde gaten in het speelbord.

- Pak de stal voor de kleine dieren en buig alle zijden aan de daarvoor bestemde zijden naar binnen. Steek de beide neuzen aan de buitenkant van de zijanten gelijktijdig in de daarvoor bestemde gaten in het dak van de stal. Om de deur van de stal te sluiten, moet je alleen nog de neus van voren in het gat van de deur steken.
- Pak het grote middenstuk voor de trog en buig de zijanten op de daarvoor bestemde zijden naar boven. Pak dan de beide trapezovormige delen met de twee sleuven en steek ze links en rechts met de smalle kant naar beneden op de trog.

- Als je wilt, kun je nog van de hek-delen een groot hek maken. Je kunt zo veel hek-delen in elkaar steken als je wilt.

